

El despulpado consiste en el desprendimiento y separación de la pulpa o cáscara, y parte de las mieles del grano de café.

Este módulo permite un avance muy notable en el tiempo de producción ya que se evita la pérdida de tiempo en el proceso de fermentación debido a su desmucilagador (quita la miel o mucílago de los granos de café).

Las cribas esencialmente consisten en un cilindro que gira horizontalmente y que está formado por una estructura forrada con lámina perforada de la clase que se usa en las zarandas. La criba es un equipo que combina la clasificación por densidad y por tamaño cuando se utiliza en un tanque lleno de agua.

VENTAJAS:

- Se puede reducir la contaminación hasta un 95% dándole un buen uso a la pulpa.
- La mezcla de pulpa y mucílago es usada para producir abono orgánico.
- Bajo costo y fácil mantenimiento.
- Descomposición más rápida de la pulpa sin producir olores desagradables.
- Conservación de la calidad en taza.



MÓDULO ECOLINE 400



Solocafé
Tecnología e innovación

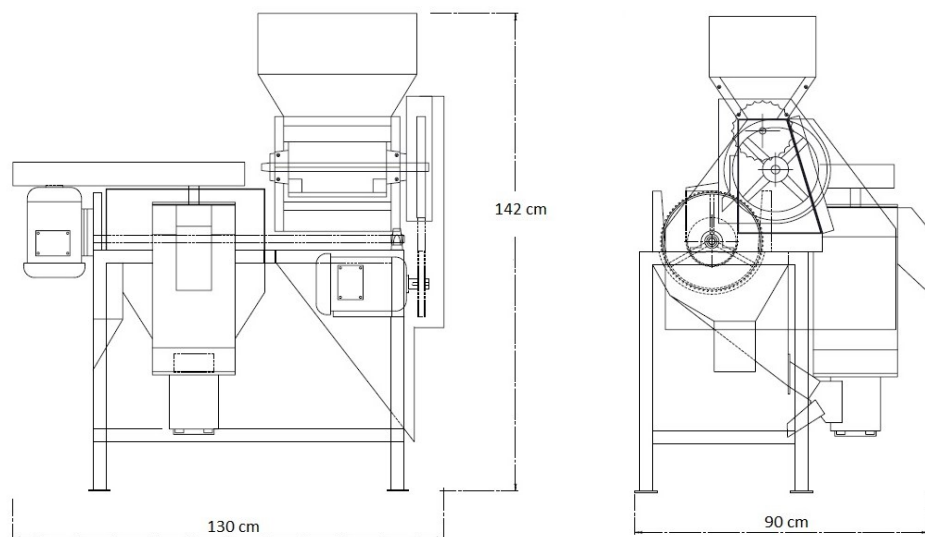

MEDIDAS GENERALES

DATOS TÉCNICOS

CARACTERÍSTICAS	EC-400 ZS	EC-400 Z	EC-400
CAPACIDAD CAFÉ CEREZA	350-400 KG/HR	350-400 KG/HR	350-400 KG/HR
POTENCIA	3 HP	3 HP	2.75 HP
DIMENSIONES (cm)	130 x 90 x 142	130 x 90 x 142	130 x 90 x 142
PESO NETO MOTORES INCLUIDOS	200 KG	172 KG	127 KG

TIPOS	EC-400 ZS	CON CRIBA Y TORNILLO SINFÍN PARA PULPA.
	EC-400 Z	CON CRIBA Y SIN TORNILLO SINFÍN PARA PULPA.
	EC-400	SIN CRIBA Y SIN TORNILLO SINFÍN PARA PULPA.

Solo Café de Calidad S. De R.L. De C.V.
A. López Mateos No. 35 C.P. 91500 Tel./Fax (228) 8164910, 8162959
www.solocafe.com.mx ventas@solocafe.com.mx
Coatepec, Veracruz, México.