



Solocafé

Tecnología e innovación

MEDIDOR DE HUMEDAD

A través de la catación pretendemos determinar y valorar las cualidades del café, nos servirá para comparar varios tipos de café, para contrastar si algún café se ajusta a lo que en su momento se necesita.

Ayudará al éxito de la cata, el seguir un orden riguroso en las normas establecidas y disponer del instrumental adecuado, sin improvisaciones que desvirtúen el proceso.

El medidor digital de humedad DMC 500 es muy versátil, compacto y resistente. Con él ya no tendrá que hacer referencia a tablas, o lecturas manuales de temperatura, mientras hace la prueba. Sólo tiene que seleccionar el tipo de grano que será probado con las teclas de flecha izquierda o derecha en el panel táctil.

El modelo DMC 500 funciona con una batería de 9 V (no incluidas) o un convertidor AC / DC que se suministra con el medidor y funciona de 100V a 240V, 50/60Hz. La unidad puede mostrar los resultados en Inglés, francés, español o portugués, a elección del usuario.





Solocafé
Tecnología e innovación

MEDIDOR DE HUMEDAD

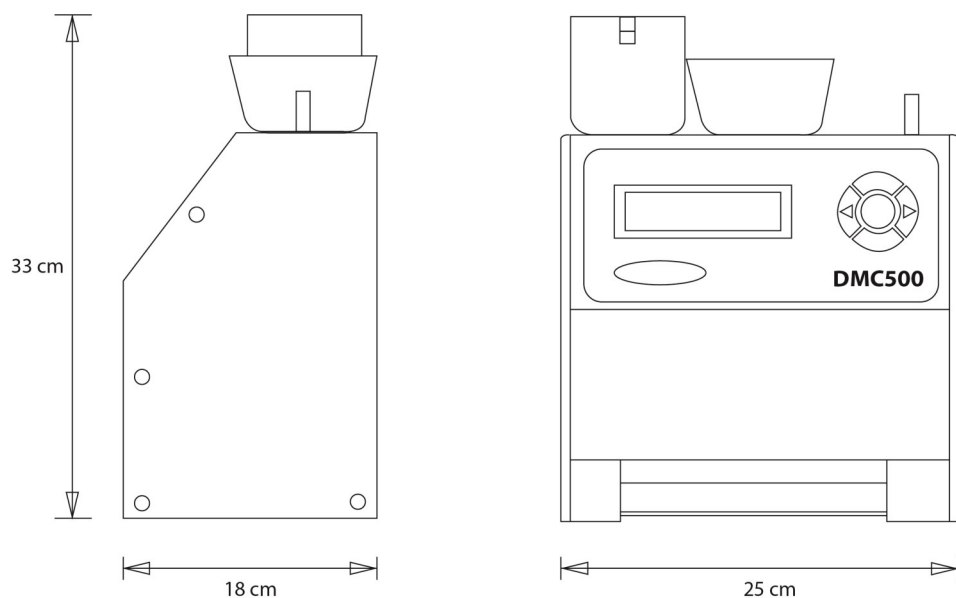

MEDIDAS GENERALES

DATOS TÉCNICOS

CARACTERÍSTICAS ELÉCTRICAS	100-240 V / 50-60 Hz
PESO DEL PRODUCTO	4 Kg
PESO DE ENVÍO	5Kg
DIMENSIONES DEL PRODUCTO (LxAxH)	25.5 x 18 x 33cm
DIMENSIONES DE ENVÍO (LxAxH)	33 x 25 x 46 cm

Solo Café de Calidad S. De R.L. De C.V.

A. López Mateos No. 35 C.P. 91500 Tel./Fax (228) 8164910, 8162959

www.solocafe.com.mx ventas@solocafe.com.mx

Coatepec, Veracruz, México.